

FLY 精密行星式減速機

SB / RB 系列規格

型號型號	連續輸出轉矩 (kgf*m)	最大輸出轉矩 (kgf*m)	出力軸容許徑向力(kgf)	慣性矩 (單一速比) (kg*cm ²)	入力軸孔徑 (mm)	L1 量 (kg)	L2 量 (kg)
SB60	1.5	3	60	0.306	3~11	1.1	1.4
SB90	7	14	150	0.73	8~19	3.6	4.9

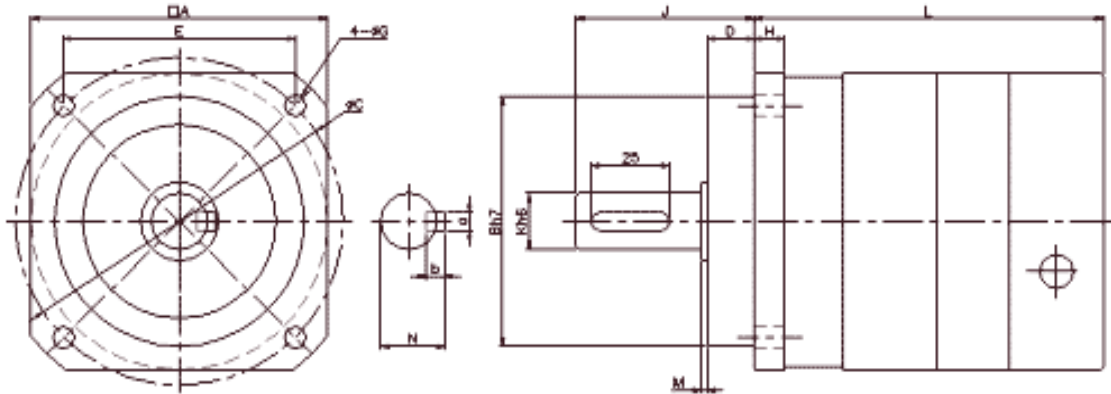

	A	Bh7	C	D	E	G	H	J	Kh6	M	N	a	B	i	L1	L2	L3
SB90	9.5	80	105	15	74.2	4*6.8	10	57	18	2	20.5	6	6	25	109.5	137	164.5

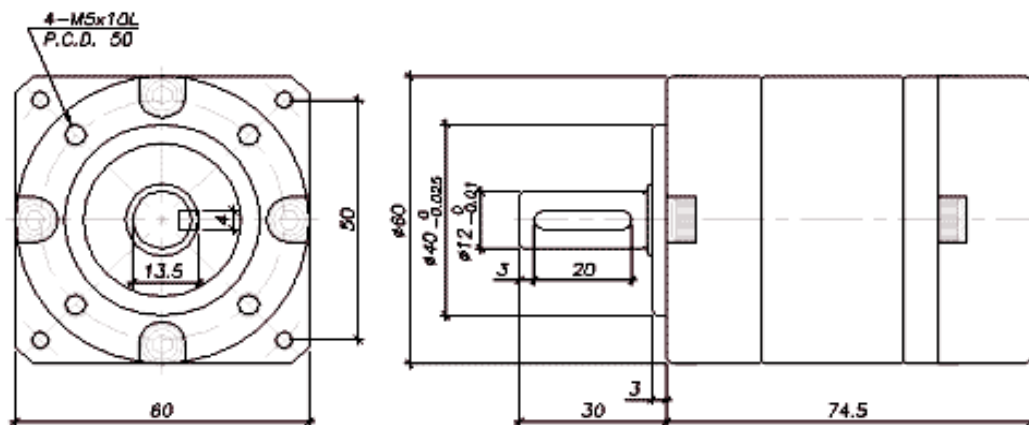

	A	Bh7	C	D	G	J	Kh6	M	N	a	B	i	L1	L2	L3
SB60	60	40	50	3	M5*10L	30	12	1	13.5	4	4	20	74.5	93	111.5

減速比(Ratio Table of Gear Reducer):

型號(Model No.)段數(Stage No.)	L1	L2	L3
SB60	3,4,5,7,10	9,12,15,16,20,21,25,28,	36,45,60,
SB90		30,35,40,49,50,70,100	75,80,120

FLY 精密行星式減速機